

工業用圧力トランスミッタ



用途

- 機械製造
- 油圧装置
- HVAC
- 冷却技術
- プロセス技術
- 浄水

特徴

- 最小形状
- 完全溶接センサーシステムスチール製、追加シールなし
- 卓越した長期安定性
- オプション: 5倍高過大圧耐性
- オプション: 切換出力1または2 PNP

商品説明

高精度0.3 %でオプションのスイッチ出力を有したトランスミッタ NAT 8252は、3倍(オプションで5倍)の過大圧耐性があり、極めて長期安定的なスチール技術応用薄膜からなるセンサー素子を利用しています。NAT 8252は、オプションでは1つまたは2つのスイッチ出力の圧力スイッチが利用可能です。堅牢な構造と-40°Cから+125°Cまでの広温度範囲のNAT 8252は、幅広い分野での要求度の高い用途において、最適なソリューションを確実にします。

EMC: 2014/30/EU

S.I. 2016 No. 1091

RoHS/Reach 準拠

UL-リステッドバージョン

技術データ

測定原理	金属薄膜歪式
圧力測定範囲	0 ... 2.5 から 0 ... 1000 bar 0 ... 30 から 0 ... 10000 psi
出力信号	4 ... 20 mA, 0 ... 5 VDC, 1 ... 5 VDC, 1 ... 6 VDC, 0 ... 10 VDC およびその他, 0.5 ... 4.5 VDC レシオメトリック, 切換出力1または2PNP
測定流体温度	-40°C ... +125°C
周囲温度	最大 -10°C ... +125°C (UL 定格 周囲温度: -20°C ... +80°C) 詳細は電氣的接続の項を参照

その他の情報

データシート	www.trafag.com/H72303
説明書	www.trafag.com/H73303
アクセサリ	www.trafag.com/H72258
動画	https://youtu.be/GbFBrcBekvk

注文情報/型式コード

				8252			XX	XX	XX	XX	XX	XX
測定範囲 ¹⁾	圧力測定範囲 [bar]	許容最大圧 [bar]	破壊圧力 [bar]	圧力測定範囲 [psi]	許容最大圧 [psi]	破壊圧力 [psi]						
	0 ... 2.5	7.5	50	75	0 ... 30	90	700	G5				
	0 ... 4	12	60	76	0 ... 50	150	850	G6				
	0 ... 6	18	100	77	0 ... 100	300	1450	G7				
	0 ... 10	30	200	78	0 ... 150	450	2500	G8				
	0 ... 16	48	200	79	0 ... 200	600	2500	GA				
	0 ... 25	75	300	80	0 ... 250	750	2500	G9				
	0 ... 40	120	300	81	0 ... 300	900	4000	HA				
	0 ... 60	180	400	82	0 ... 400	1200	4000	H0				
	0 ... 100	300	500	83	0 ... 500	1500	4000	H1				
	0 ... 160	480	750	85	0 ... 1000	3000	5000	H2				
	0 ... 250	750	1000	74	0 ... 1500	4500	7000	H3				
	0 ... 400	1000	2000	84	0 ... 2000	6000	10000	H5				
	0 ... 600	1500	2500	86	0 ... 3000	9000	14500	G4				
	0 ... 700	1500	2500	87	0 ... 5000	12500	21750	H4				
	0 ... 1000	1500	2500	88	0 ... 7500	18750	29000	H6				
					0 ... 10000	18750	29000	H7				
	0 ... 2.5	12.5	60	55	オプション:	許容最大圧						
	0 ... 4	20	100	56	0 ... 30	150	1450	E5				
	0 ... 6	30	200	57	0 ... 50	180	1450	E6				
	0 ... 10	50	200	58	0 ... 100	450	3500	E7				
	0 ... 16	80	300	59	0 ... 150	700	4250	E8				
	0 ... 25	125	300	60	0 ... 200	700	4250	EA				
	0 ... 40	200	400	61	0 ... 250	1150	5750	E9				
	0 ... 60	300	500	62	0 ... 300	1150	5750	FA				
	0 ... 100	500	750	63	0 ... 400	1800	8500	F0				
	0 ... 160	800	1000	65	0 ... 500	1800	8500	F1				
	0 ... 160	800	1000	65	0 ... 1000	4600	19000	F2				
	オプション 5P:	5倍過大圧										

センサー

相対圧、精度: 0.5 %

25

	8252	XX	XX	XX	XX	XX	XX
圧力接続部							
G1/4" オス、シール: DIN 3869							17
G1/4" オス、と 内蔵 減衰 Ø0.5 mm, シール: DIN 3869 ²⁾							15
G1/4" オス (圧力計) EN 837							53
G1/8" オス DIN 3852-E ³⁾							54
1/4" NPT オス							30
1/8" NPT オス ⁴⁾							43
3/8"-24UNF-2A オス, SAE J1926-2 (Heavy Duty) ⁵⁾							68
7/16"-20UNF メス, SAE J512 バルブオープナー ⁶⁾							24
7/16"-20UNF メス, SAE J512 なし バルブオープナー ⁶⁾							44
7/16"-20UNF オス、DIN3866 ⁶⁾							18
7/16"-20UNF-2A オス, SAE J1926-2 (Heavy Duty) ⁵⁾							69
9/16"-18UNF-2A オス, SAE J1926-2 (Heavy Duty) ⁵⁾							67
R1/4" オス, DIN 3858							19
R1/4" オス, DIN 2999 ⁷⁾							20
R1/8" オス, DIN 3858 ³⁾							16
M10x1 オス, DIN EN ISO 6149-2 ⁸⁾							32
M10x1 オス, ISO 9974-2 ⁹⁾							70
M12x1 オス, DIN EN ISO 6149-2 ⁸⁾¹⁰⁾							64
M12x1.25 オス, DIN EN ISO 6149-2 ⁸⁾¹⁰⁾							65
M12x1.5 オス、DIN EN ISO 9974-2							49
M14x1.5 オス DIN EN ISO 6149-2 ⁸⁾							31
電気接続							
デバイスプラグ、工業規格、接点距離 9.4 mm、材質PA, EN 175301-803C							01
デバイスプラグM12x1, 4極、材質PA, IEC 61076-2-101							32
デバイスプラグM12x1, 5極、材質PA, IEC 61076-2-101							35
デバイスプラグ MIL-C 26482, 6極、金属							02
デバイスプラグ Deutsch DT04-3P, 3極							D3
デバイスプラグ Deutsch DT04-4P, 4極							D4
Delphi Metri-Pack 1.5 シールドコネクタ (オス、3極、材質 PA66) ¹⁷⁾							51
ケーブル材質PVC, IP67/IP68, 2 x 2 x 0.14 mm ^{2 11)}							22
ケーブル材質PUR, IP67/IP68, 4 x 0.25 mm ² , シールド ¹¹⁾							24
ケーブル材質EPD Raychem FDR25、IP67、4 x 0.2 mm ² , シールド ¹¹⁾							08
ケーブル材質Radox Tenuis, IP67/IP68, 4 x 0.5 mm ² , シールド ^{v 11)}							88
コンパクト設計: ケーブル仕様 PVC、IP40、2 x 2 x 0.14 mm ² 、シールド、ケーブル引張強度: 最大2 N ⁷⁾¹²⁾							A1
ケーブル 取外し可能JST (または互換) 基板圧着コネクタ、BM04B-SRSS-TB、IP20、4極 ⁷⁾							J4

				8252	XX	XX	XX	XX	XX	XX
出力信号	出力信号	負荷抵抗	I (供給)	U (供給)						
	4 ... 20 mA	図を参照	(= 出力信号)	24 (9 ... 32) VDC		19				
	0.5 ... 4.5 VDC	≥ 5.0 kΩ to U _s -	≤ 20 mA	24 (9 ... 32) VDC		20				
	0 ... 5 VDC	≥ 5.0 kΩ to U _s -	≤ 20 mA	24 (9 ... 32) VDC		14				
	0.1 ... 4.1 VDC	≥ 5.0 kΩ to U _s -	≤ 20 mA	24 (9 ... 32) VDC		28				
	0.1 ... 5.1 VDC	≥ 5.0 kΩ to U _s -	≤ 20 mA	24 (9 ... 32) VDC		29				
	0.5 ... 5 VDC	≥ 5.0 kΩ to U _s -	≤ 20 mA	24 (9 ... 32) VDC		22				
	1 ... 5 VDC	≥ 5.0 kΩ to U _s -	≤ 20 mA	24 (9 ... 32) VDC		25				
	0.5 ... 5.5 VDC	≥ 5.0 kΩ to U _s -	≤ 20 mA	24 (9 ... 32) VDC		24				
	1 ... 6 VDC	≥ 5.0 kΩ to U _s -	≤ 20 mA	24 (9 ... 32) VDC		16				
	0 ... 10 VDC	≥ 5.0 kΩ to U _s -	≤ 15 mA	24 (15 ... 32) VDC		17				
	1 ... 10 VDC	≥ 5.0 kΩ to U _s -	≤ 15 mA	24 (15 ... 32) VDC		26				
	0.1 ... 10.1 VDC	≥ 5.0 kΩ to U _s -	≤ 15 mA	24 (15 ... 32) VDC		13				
	0.5 ... 4.5 VDC レシオメトリック	≥ 5.0 kΩ to U _s -	≤ 10 mA	5 (4.75 ... 5.25) VDC		23				
	2 PNP トランジスタ ¹³⁾		≤ 10 mA	24 (9 ... 32) VDC		P5				
	1 PNP トランジスタ ¹⁴⁾		≤ 10 mA	24 (9 ... 32) VDC		T1				
アクセサリ	ケーブルコンセント M12x1、5極 ¹⁵⁾					33				
	ケーブルコンセント 工業規格 (電気接続部 01), EN 175301-803C					34				
	ピーク圧ダンピングエレメント ø 1.0 mm					40				
	ピーク圧ダンピングエレメント ø 0.4 mm					44				
	シールFKM, -18°C ... +125°C					61				
	シールEPDM, -40°C ... +125°C					63				
	シールNBR, -25°C ... +100°C					83				
	ケーブル長さ 0.5 m					EM				
	ケーブル長さ 1.0 m					1M				
	ケーブル長さ 2.0 m					2M				
	顧客指定によるパラメータ化 出力信号 PS, T1 (表を参照してくださいパラメーター)					ZC				
	標準のパラメータ化 出力信号 PS, T1 (表を参照してくださいパラメーター)					ZS				
	複数包装 ¹⁶⁾					VM				
	UL適合バージョン, 表参照: UL-リステッドバージョンの組合せ可能仕様とタイプコード					UL				
	ピン構成は表「電氣的接続」を参照									

- 01) 特殊圧力範囲はお問い合わせください
- 02) 測定範囲 ≥ 2 bar
- 03) 許容最大圧 480 bar (6961 psi) での最大許容限界圧 160 bar (2320 psi)
- 04) 許容最大圧 600 bar (8700 psi) での最大許容限界圧 400 bar (5800 psi)
- 05) SAE J1926-2 (Heavy Duty) に準拠した最大 630 bar の測定範囲
- 06) 許容最大圧 180 bar (2610 psi) での最大許容限界圧 60 bar (870 psi)
- 07) お問い合わせください, 最小注文量が適用される場合があります
- 08) 許容最大圧 750 bar (10878 psi) での最大許容限界圧 250 bar (3626 psi)
- 09) 許容最大圧 0 ... 160 bar, での最大許容限界圧 480 bar
- 10) シールなし, DIN EN ISO 6149-2 に準拠したシール形状を使用してください
- 11) ケーブル長さはアクセサリを参照してください
- 12) アクセサリー 2M: 2m ケーブル付き
- 13) 電気接続部 32, 22, 24, 08, 88 の場合
- 14) 電気接続部 32, 22, 24, 08, 88, D3 の場合
- 15) 電気接続部 32 と 35 用
- 16) 発注量は 50 の倍数とします, 電気接続部 01, 32, 35, 02, D3, D4 用, 圧力接続部 30 は対象外 電気接続付き 02, D3, D4 は対象外
- 17) スイッチング出力信号 (コード PS / T1) では利用不可

互換性マトリックス 圧力接続部および付属品

コード	圧力接続	ダンピング		シール		
		Ø 1.0 mm (コード 40)	Ø 0.4 mm (コード 44)	FKM (コード 61)	EPDM (コード 63)	NBR (コード 83)
17	G1/4" オス、シール: DIN 3869	✓	✓	✓	✓	✓
15	G1/4" オス、と内蔵 減衰 Ø 0.5 mm, シール: DIN 3869			✓	✓	✓
53	G1/4" オス (圧力計) EN 837					
54	G1/8" オス DIN 3852-E	✓	✓	✓	✓	
30	1/4" NPT オス	✓	✓			
43	1/8" NPT オス	✓	✓			
68	3/8"-24UNF-2A オス, SAE J1926-2 (Heavy Duty)	✓	✓	✓	✓	
24	7/16"-20UNF メス, SAE J512 バルブオープナー					
44	7/16"-20UNF メス, SAE J512 なしバルブオープナー					
18	7/16"-20UNF オス、DIN 3866					
69	7/16"-20UNF-2A オス, SAE J1926-2 (Heavy Duty)	✓	✓	✓	✓	
67	9/16"-18UNF-2Aオス, SAE J1926-2 (Heavy Duty)	✓	✓	✓	✓	
19	R1/4" オス, DIN 3858	✓	✓			
20	R1/4" オス, DIN 2999	✓	✓			
16	R1/8" オス, DIN 3858	✓	✓			
32	M10x1 オス, DIN EN ISO 6149-2	✓	✓	✓		
70	M10x1 オス, ISO 9974-2	✓	✓	✓		
64	M12x1 オス, DIN EN ISO 6149-2	✓	✓			
65	M12x1.25 オス, DIN EN ISO 6149-2	✓	✓			
49	M12x1.5 オス, DIN EN ISO 9974-2	✓	✓	✓		
31	M14x1.5 オス DIN EN ISO 6149-2	✓	✓	✓		

注文情報: UL規格に登録された製品で可能なタイプコードの組み合わせ

	ULとの組み合わせ
測定範囲	データシート上のすべての範囲
センサー	データシート上のすべてのコード
圧力接続部	データシート上のすべてのコード
電気接続	データシート上のすべてのコード
出力信号	データシート上のすべてのコード
アクセサリ	GA, GSとGUを除くすべてのコード

信号処理

コード	カットオフ周波数 f_G	立ち上がり時間 (10 ... 90 % 定格圧力)	出力信号			
			4 ... 20 mA	0.5 ... 4.5 VDC レシオメトリック	0 ... 6 VDC	0 ... 10 VDC
GA ¹⁾	11 Hz	32 ms	x	x	-	-
標準仕様	350 Hz	1 ms	x	x	x	x

¹⁾ お問い合わせください

標準構成

製品番号	タイプコード	圧力範囲 [bar]	許容最大圧 最大 [bar]	供給 [VDC]	精度@ 25°C typ. [%]
NAT2.5A	8252 75 2517 01 0000 0000 19 34 44 61	0 ... 2.5	7.5	9 ... 32	±0.5
NAT4.0A	8252 76 2517 01 0000 0000 19 34 44 61	0 ... 4	12	9 ... 32	±0.5
NAT6.0A	8252 77 2517 01 0000 0000 19 34 44 61	0 ... 6	18	9...32	±0.5
NAT10.0A	8252 78 2517 01 0000 0000 19 34 44 61	0 ... 10	30	9...32	±0.5
NAT16.0A	8252 79 2517 01 0000 0000 19 34 44 61	0 ... 16	48	9 ... 32	±0.5
NAT25.0A	8252 80 2517 01 0000 0000 19 34 44 61	0 ... 25	75	9 ... 32	±0.5
NAT40.0A	8252 81 2517 01 0000 0000 19 34 44 61	0 ... 40	120	9 ... 32	±0.5
NAT60.0A	8252 82 2517 01 0000 0000 19 34 44 61	0 ... 60	180	9 ... 32	±0.5
NAT100.0A	8252 83 2517 01 0000 0000 19 34 44 61	0 ... 100	300	9 ... 32	±0.5
NAT250.0A	8252 74 2517 01 0000 0000 19 34 44 61	0 ... 250	750	9 ... 32	±0.5
NAT400.0A	8252 84 2517 01 0000 0000 19 34 44 61	0 ... 400	1000	9 ... 32	±0.5
NAT600.0A	8252 86 2517 01 0000 0000 19 34 44 61	0 ... 600	1500	9 ... 32	±0.5
NAT2.5V	8252 75 2517 01 0000 0000 17 34 44 61	0 ... 2.5	7.5	15 ... 32	±0.5
NAT4.0V	8252 76 2517 01 0000 0000 17 34 44 61	0 ... 4	12	15 ... 32	±0.5
NAT6.0V	8252 77 2517 01 0000 0000 17 34 44 61	0 ... 6	18	15 ... 32	±0.5
NAT10.0V	8252 78 2517 01 0000 0000 17 34 44 61	0 ... 10	30	15 ... 32	±0.5
NAT16.0V	8252 79 2517 01 0000 0000 17 34 44 61	0 ... 16	48	15 ... 32	±0.5
NAT25.0V	8252 80 2517 01 0000 0000 17 34 44 61	0 ... 25	75	15 ... 32	±0.5
NAT40.0V	8252 81 2517 01 0000 0000 17 34 44 61	0 ... 40	120	15 ... 32	±0.5
NAT 60.0V	8252 82 2517 01 0000 0000 19 34 44 61	0 ... 60	180	9 ... 32	±0.5
NAT100.0V	8252 83 2517 01 0000 0000 17 34 44 61	0 ... 100	300	15 ... 32	±0.5
NAT250.0V	8252 74 2517 01 0000 0000 17 34 44 61	0 ... 250	750	15 ... 32	±0.5
NAT400.0V	8252 84 2517 01 0000 0000 17 34 44 61	0 ... 400	1000	15 ... 32	±0.5
NAT600.0V	8252 86 2517 01 0000 0000 17 34 44 61	0 ... 600	1500	15 ... 32	±0.5
NAT2.5AM	8252 75 2517 32 0000 0000 19 33 44 61	0 ... 2.5	7.5	9 ... 32	±0.5
NAT4.0AM	8252 76 2517 32 0000 0000 19 33 44 61	0 ... 4	12	9 ... 32	±0.5
NAT6.0AM	8252 77 2517 32 0000 0000 19 33 44 61	0 ... 6	18	9 ... 32	±0.5
NAT10.0AM	8252 78 2517 32 0000 0000 19 33 44 61	0 ... 10	30	9 ... 32	±0.5
NAT16.0AM	8252 79 2517 32 0000 0000 19 33 44 61	0 ... 16	48	9 ... 32	±0.5
NAT25.0AM	8252 80 2517 32 0000 0000 19 33 44 61	0 ... 25	75	9 ... 32	±0.5
NAT40.0AM	8252 81 2517 32 0000 0000 19 33 44 61	0 ... 40	120	9 ... 32	±0.5
NAT60.0AM	8252 82 2517 32 0000 0000 19 33 44 61	0 ... 60	180	9 ... 32	±0.5
NAT100.0AM	8252 83 2517 32 0000 0000 19 33 44 61	0 ... 100	300	9 ... 32	±0.5
NAT160.0AM	8252 85 2517 32 0000 0000 19 33 44 61	0 ... 160	480	9 ... 32	±0.5
NAT250.0AM	8252 74 2517 32 0000 0000 19 33 44 61	0 ... 250	750	9 ... 32	±0.5
NAT400.0AM	8252 84 2517 32 0000 0000 19 33 44 61	0 ... 400	1000	9 ... 32	±0.5
NAT600.0AM	8252 86 2517 32 0000 0000 19 33 44 61	0 ... 600	1500	9 ... 32	±0.5
NAT2.5PS	8252 75 2517 32 0000 0000 PS 44 61 ZS	0 ... 2.5	7.5	9 ... 32	±0.5

標準構成

製品番号	タイプコード	圧力範囲 [bar]	許容最大圧 最大 [bar]	供給 [VDC]	精度@ 25°C typ. [%]
NAT4.0PS	8252 76 2517 32 0000 0000 PS 44 61 ZS	0 ... 4	12	9 ... 32	±0.5
NAT6.0PS	8252 77 2517 32 0000 0000 PS 44 61 ZS	0 ... 6	18	9 ... 32	±0.5
NAT10.0PS	8252 78 2517 32 0000 0000 PS 44 61 ZS	0 ... 10	30	9 ... 32	±0.5
NAT16.0PS	8252 79 2517 32 0000 0000 PS 44 61 ZS	0 ... 16	48	9 ... 32	±0.5
NAT25.0PS	8252 80 2517 32 0000 0000 PS 44 61 ZS	0 ... 25	75	9 ... 32	±0.5
NAT40.0PS	8252 81 2517 32 0000 0000 PS 44 61 ZS	0 ... 40	120	9 ... 32	±0.5
NAT60.0PS	8252 82 2517 32 0000 0000 PS 44 61 ZS	0 ... 60	180	9 ... 32	±0.5
NAT100.0PS	8252 83 2517 32 0000 0000 PS 44 61 ZS	0 ... 100	300	9 ... 32	±0.5
NAT160.0PS	8252 85 2517 32 0000 0000 PS 44 61 ZS	0 ... 160	480	9 ... 32	±0.5
NAT250.0PS	8252 74 2517 32 0000 0000 PS 44 61 ZS	0 ... 250	750	9 ... 32	±0.5
NAT400.0PS	8252 84 2517 32 0000 0000 PS 44 61 ZS	0 ... 400	1000	9 ... 32	±0.5
NAT600.0PS	8252 86 2517 32 0000 0000 PS 44 61 ZS	0 ... 600	1500	9 ... 32	±0.5

スイッチング出力のパラメータ

名	標準設定 (アクセサリ ZS)	値範囲	略称	顧客設定 (アクセサリ ZC)
スイッチ点 SP1 (ヒステリシスモード) 上部スイッチ点 FH1 (ウィンドウモード)	75 % 測定範囲	> RP1, FL1 (2 ... 99 %) ヒステリシス \geq 1 % FS	SP1	
切替復帰点 RP1 (ヒステリシスモード) 下部スイッチ点 FL1 (ウィンドウモード)	25 % 測定範囲	< SP1, FH1 (1 ... 98 %) ヒステリシス \geq 1 % FS	RP1	
スイッチ点 SP2 (ヒステリシスモード) 上部スイッチ点 FH2 (ウィンドウモード)	75 % 測定範囲	> RP2, FL2 (2 ... 99 %) ヒステリシス \geq 1 % FS	SP2	
切替復帰点 RP2 (ヒステリシスモード) 下部スイッチ点 FL2 (ウィンドウモード)	25 % 測定範囲	< SP2, FH2 (1 ... 98 %) ヒステリシス \geq 1 % FS	RP2	
切替遅延時間 SP1 / RP1 (ヒステリシスモード) 切替遅延時間 FH1 / FL1 (ウィンドウモード)	0	0; 約 2^x [ms], x = 3, 4 ... 16	dS1	
切替遅延時間 SP2 / RP2 (ヒステリシスモード) 切替遅延時間 FH2 / FL2 (ウィンドウモード)	0	0; 約 2^x [ms], x = 3, 4 ... 16	dS2	
切換出力 機能 1	ヒステリシス、 常時開接点 (Hno)	ヒステリシス NO (Hno) ヒステリシス NC (Hnc) ウィンドウ NO (Fno) ウィンドウ NC (Fnc)	ou1	
切換出力 機能 2	ヒステリシス、 常時開接点 (Hno)	ヒステリシス NO (Hno) ヒステリシス NC (Hnc) ウィンドウ NO (Fno) ウィンドウ NC (Fnc) このデバイスは準備済み	ou2	

仕様

電気データ	出力 / 供給電圧	4 ... 20 mA: 24 (9 ... 32) VDC 0 ... 6 VDC 範囲: 24 (9 ... 32) VDC 0 ... 10.1 VDC 範囲: 24 (15 ... 32) 0.5 ... 4.5 VDC レシオメトリック: 10 ... 90 % $U_{電源}: 5 \pm 0.25$ VDC 1 または 2 PNP トランジスタ: 24 (9 ... 32) VDC	
	供給電圧立ち上がり時間	典型的な 1 ms, 10 ... 90 % 定格圧力	
	スイッチオンディレイ 圧カトランスミッタ	100 ms	
	スイッチオンディレイ 圧カスイッチ	50 ms + 切替遅延時間	
	逆極性保護、短絡耐性 @ 25°C 5 分間	4 ... 20 mA: 最大 $U_{電源} = 32$ VDC 0 ... 6 VDC 範囲, 0 ... 10.1 VDC 範囲: 最 $U_s = 28$ VDC 0.5 ... 4.5 VDC レシオメトリック: 最大 $U_{電源} = 14$ VDC 1 または 2 PNP トランジスタ: 最大 $U_{電源} = 32$ VDC	
	絶縁抵抗	> 10 M Ω , 50 VDC	
	絶縁耐力	50 VAC, 50 Hz	
	電流制限 出力信号	4 ... 20 mA: 24 mA (過負荷)	
	環境条件	測定流体温度	-40°C ... +125°C
		周囲温度	最大 -10°C ... +125°C (UL 定格 周囲温度: -20°C ... +80°C) 詳細は電氣的接続の項を参照
保管温度		-20°C ... +40°C	
保護等級		IP20, IP40, IP65, IP67, IP68 詳細は電氣的接続の項を参照	
湿度		最大 95% 相対	
耐振動		15 g RMS (20 ... 2000 Hz) (EN 60068-2-64) 25 g sin (80 ... 2000 Hz), 1 oct./min, (1x @ 25°C) (EN 60068-2-6)	
耐衝撃		50 g/11 ms 100 g/6 ms 電源プラグ M12x1 (EN 60068-2-27) ²⁾	
EMC電磁両立性 ¹⁾		エミッション	EN/IEC 61000-6-3
	イミュニティ	EN/IEC 61000-6-2	
機械データ	センサ (媒体と接触する)	1.4542 (AISI 630)	
	圧力接続部 (媒体と接触する)	1.4542 (AISI 630)	
	ハウジング	1.4301 (AISI 304)	
	シーリング	FPM, EPDM, NBR	
	デバイスプラグ	注文情報を参照してください	
	重量	~ 50 g	
	締め付けトルク	25 Nm	

¹⁾ 電氣接続 J4 は EMC テスト されていない

²⁾ 電氣接続部 32 と 35 用

アナログ出力

			≥ 0 bar ≤ 1000 bar
精度	トータルエラーバンド @ -25 ... +85°C	[% FS typ.]	± 1.75
	精度 @ +25°C	[% FS typ.]	± 0.5
	NLH @ +25°C (BSL)	[% FS typ.]	± 0.2
	温度感度ゼロ点とスパン	[% FS/K typ.]	± 0.03
	1年長期安定性 @ +25°C	[% FS typ.]	± 0.1
立ち上がり時間	typ. 1 ms / 10 ... 90 % 定格圧力		

切換出力

精度	トータルエラーバンド @ -25 ... +85°C	[% FS typ.]	± 1.75
	精度 @ +25°C	[% FS typ.]	± 0.5
	1年長期安定性 @ +25°C	[% FS typ.]	± 0.1
スイッチ点設定範囲	1 ... 99 % FS		
切換点距離	≥ 1.0 % FS		
切替点 > 切替復帰点	切替点 > 切替復帰点		
切換抵抗	≤ 3 Ω		
出力関数	ヒステリシス, ウィンドウ; 定常開 (NO), オープナー (NC)		
切換電流	-40°C ... +85°C +85°C ... +125°C	(周囲温度と測定流体温度) (周囲温度と測定流体温度)	≤ 400 mA, 両方の切替出力合計 ≤ 200 mA, 両方の切替出力合計
電流制限	内蔵		
耐用期間	>100 x 10 ⁶ サイクル		
遅延時間	0; 約 2 ^x [ms], x = 3, 4 ... 16		
切替周波数	最大 60 Hz (切替遅延時間 = 0)		

測定精度

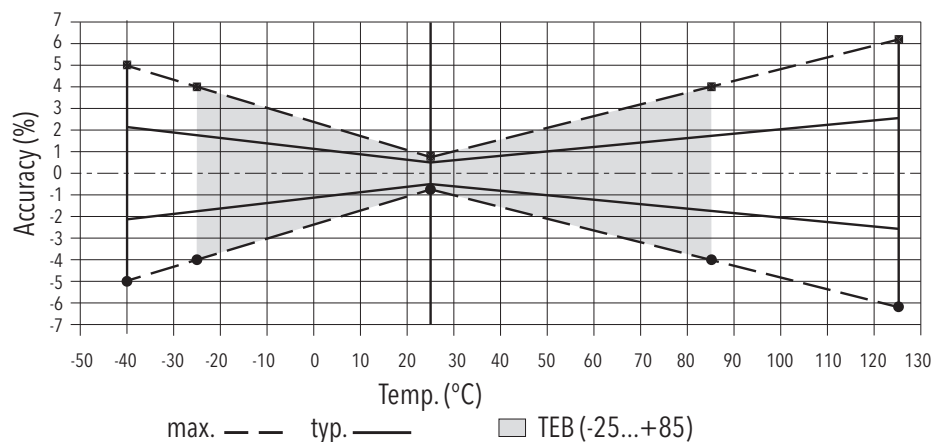

NAT 8252

寸法

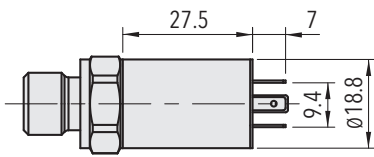

8252.XX.XXXX.01.XX.XX

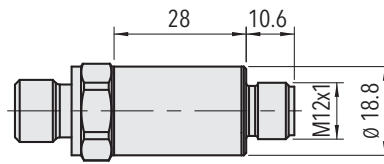

8252.XX.XXXX.32/35.XX.XX

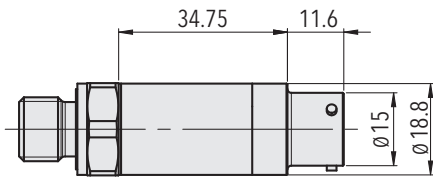

8252.XX.XXXX.02.XX.XX

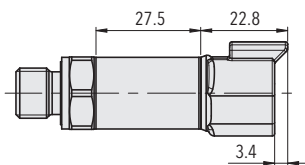

8252.XX.XXXX.D3.XX.XX

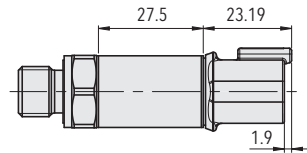

8252.XX.XXXX.D4.XX.XX

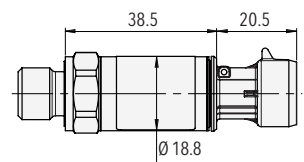

8252.XX.XXXX.51.XX.XX

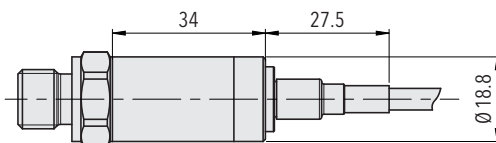

8252.XX.XXXX.08.XX.XX

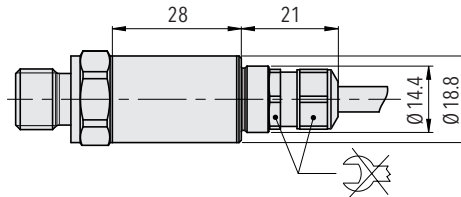

8252.XX.XXXX.22/24/88.XX.XX

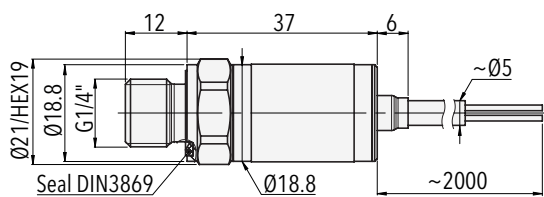

8252.XX.XXXX.A1.XX.XX

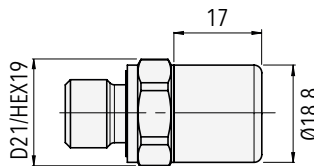

8252.XX.XXXX.J4.XX.XX

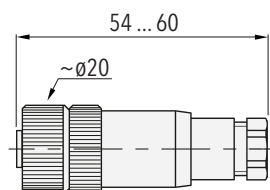

8252.XX.XXXX.XX.XX.33

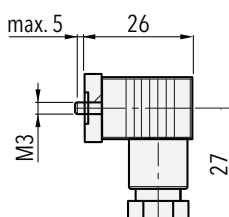

8252.XX.XXXX.XX.XX.34

NAT 8252

寸法

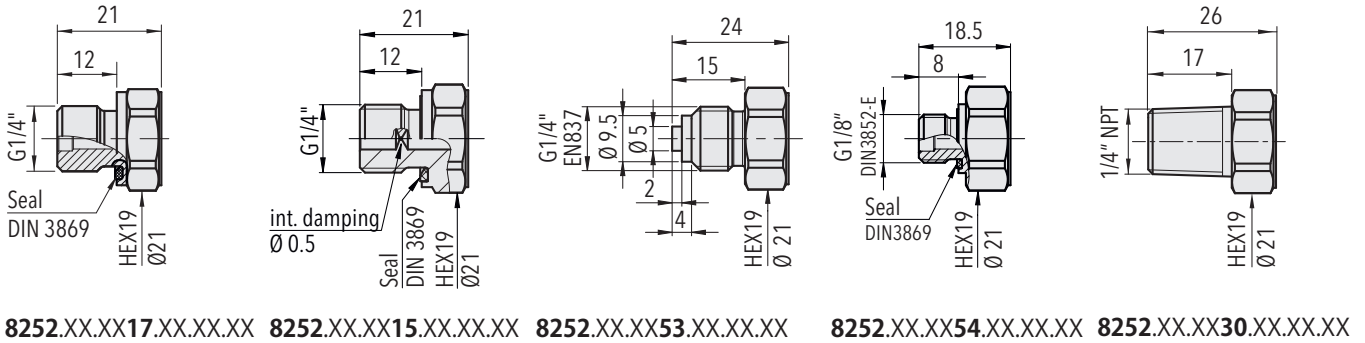

8252.XX.XX17.XX.XX.XX 8252.XX.XX15.XX.XX.XX 8252.XX.XX53.XX.XX.XX 8252.XX.XX54.XX.XX.XX 8252.XX.XX30.XX.XX.XX

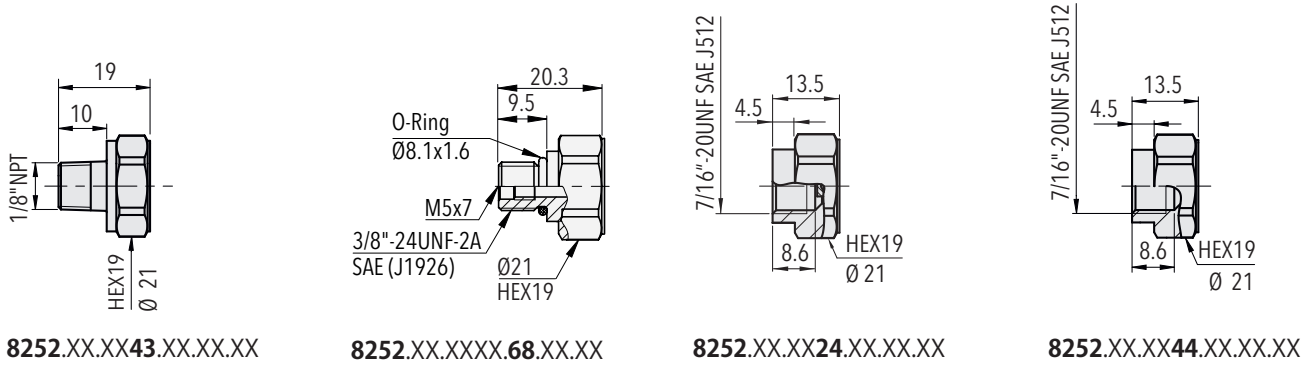

8252.XX.XX43.XX.XX.XX 8252.XX.XXXX.68.XX.XX 8252.XX.XX24.XX.XX.XX 8252.XX.XX44.XX.XX.XX

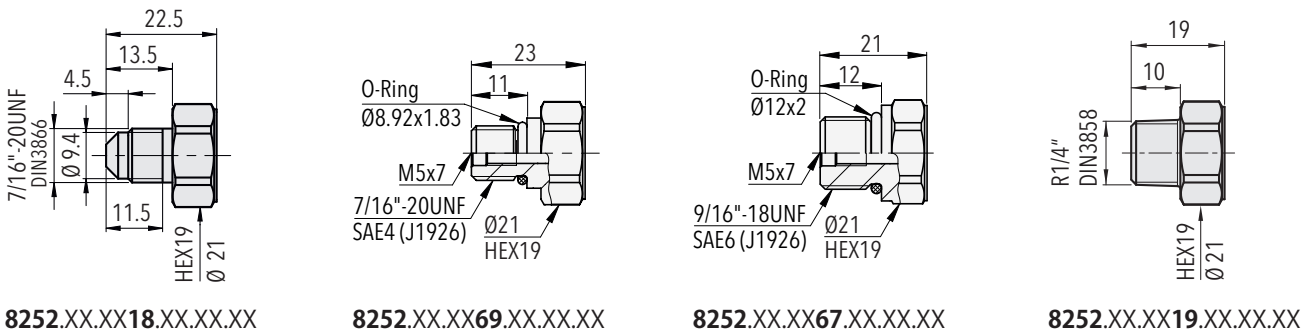

8252.XX.XX18.XX.XX.XX 8252.XX.XX69.XX.XX.XX 8252.XX.XX67.XX.XX.XX 8252.XX.XX19.XX.XX.XX

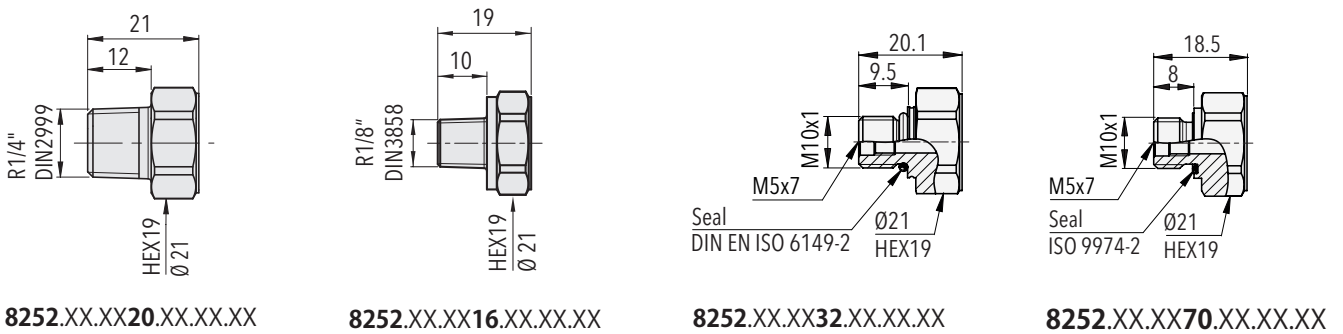

8252.XX.XX20.XX.XX.XX 8252.XX.XX16.XX.XX.XX 8252.XX.XX32.XX.XX.XX 8252.XX.XX70.XX.XX.XX

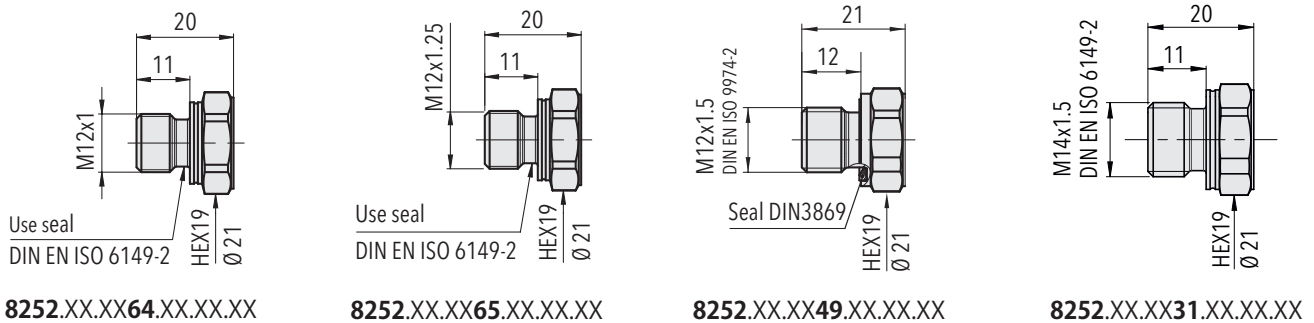

8252.XX.XX64.XX.XX.XX 8252.XX.XX65.XX.XX.XX 8252.XX.XX49.XX.XX.XX 8252.XX.XX31.XX.XX.XX

電気接続

	工業規格 接点間隔 9.4 mm	M12x1, 4極	M12x1, 5極	MIL-C 26482
電気接続タイプコード	01	32	35	02
IP 保護等級	IP65 ^{1) 2)}	IP67 ^{1) 2)}	IP67 ^{1) 2)}	IP67 ^{1) 2)}
周囲温度	-40°C ... +80°C	-40°C ... +125°C	-40°C ... +125°C	-40°C ... +125°C
UL定格 周囲温度	-20°C ... +80°C	-20°C ... +80°C	-20°C ... +80°C	-20°C ... +80°C
ピンサイン型式コード		90 92	E1 E6 F4 F5 G2 G5 G8	
出力信号 8252.xx.xxxx.xx.19		2 2 1 1 1 1 1 1 1 1 3 1 4 2 3 2 4 2 3 2/3 4 2		4 1 A B E
ピンサイン型式コード		91 E3 E9	95 96 E2 F6 F7 G1	F3
出力信号 8252.xx.xxxx.xx.13/14/16/17/20/22/23/24/25/26/28/29		1 2 3 1 1 1 1 1 1 1 1 2 1 1 3 2 3 4 3 2 2 4 3 4 2 2 3 4 3 2 4 3 3		2 4 3 A B C/D E A C B/D E

¹⁾ 規定通りにケーブルソケットが取り付けられている場合のみ

²⁾ プラグ/ケーブルからエア抜き

i ピン割当タイプコード「フィールド」が空き: デフォルトのピン配置

電気接続

	DT04-3P, 3極	DT04-4P, 4極	3 Way M MetriPack 1.5 密閉コネク タ	ケーブル	ケーブル			
電気接続タイプコード	D3	D4	51	22	24			
IP 保護等級	IP67, IP68 ^{1) 4)}	IP67, IP68 ^{1) 4)}	IP67 ¹⁾	IP67, IP68 ^{2) 3)}	IP67, IP68 ^{2) 3)}			
周囲温度	-40°C ... +125°C	-40°C ... +125°C	-40°C ... +125°C	-30°C ... +80°C	-40°C ... +70°C			
UL定格 周囲温度	-20°C ... +80°C	-20°C ... +80°C	-20°C ... +80°C	-20°C ... +80°C	-20°C ... +70°C			
ピンサイン型式コード		F0	G3		E4			
出力信号 8252.xx.xxxx.xx.19		A A C	2 3	2 1 3	1 1 3	白 ブラウン 黄	白 ブラウン 黄	
ピンサイン型式コード		F1	G4		99			
出力信号 8252.xx.xxxx.xx.13/14/16/17/20/22/23/24/25/26/28/29		A C B	A B C	2 4 1 3	2 1 3 2	1 1 3 3	白 緑 ブラウン 黄	白 緑 ブラウン 黄

¹⁾ 規定通りにケーブルソケットが取り付けられている場合のみ

²⁾ プラグ/ケーブルからエア抜き

³⁾ IP68, 20 bar, 30 min.

⁴⁾ IP68, 100 mbar, 4h

i ピン割当タイプコード「フィールド」が空き: デフォルトのピン配置

電気接続

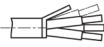
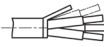
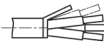
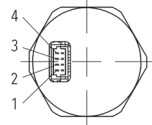
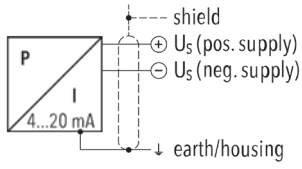
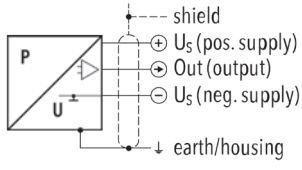
	ケーブル	ケーブル	ケーブル	JST SHシリーズ	
					
電気接続タイプコード	08	88	A1	J4	
IP 保護等級	IP67 ²⁾	IP67, IP68 ^{2) 3)}	IP40	IP20	
周囲温度	-40°C ... +125°C	-40°C ... +100°C	-30°C ... +80°C	-40°C ... +125°C	
UL定格 周囲温度	-20°C ... +80°C	-20°C ... +80°C	-20°C ... +80°C	-20°C ... +80°C	
ピンアサイン型式コード					
出力信号 8252.xx.xxxx.xx.19		赤 黒 緑	ブラウン 黒 黄/緑	ブラウン 白 黄	1 2 4
ピンアサイン型式コード					
出力信号 8252.xx.xxxx.xx.13/14/16/17/20/22/23/24/25/26/28/29		赤 白 黒 緑	ブラウン 青 黒 黄/緑	ブラウン 緑 白 黄	1 3 2 4

²⁾ プラグ/ケーブルからエア抜き

³⁾ IP68, 20 bar, 30 min.

i ピン割当タイプコード「フィールド」が空き: デフォルトのピン配置

電気接続

	M12x1, 4-極		ケーブル		ケーブル	
電気接続タイプコード	32		22		24	
IP 保護等級	IP67 ^{1) 2)}		IP67, IP68 ^{2) 3)}			
周囲温度	-40°C ... +125°C		-30°C ... +80°C		-40°C ... +70°C	
UL定格 周囲温度	-20°C ... +80°C		-20°C ... +80°C		-20°C ... +70°C	
ピンサイン型式コード	PS	T1	PS	T1	PS	T1
出力信号 8252.xx.xxxx.xx.PS/T1						
	1 4 2 3	1 4 - 3	白 緑 黄 ブラウン	白 緑 - ブラウン	白 緑 黄 ブラウン	白 緑 - ブラウン
	ケーブル		ケーブル		DT04-3P, 3-極	
電気接続タイプコード	08		88		D3	
IP 保護等級	IP67 ²⁾				IP67, IP68 ^{1) 4)}	
周囲温度	-40°C ... +125°C		-40°C ... +100°C		-40°C ... +125°C	
UL定格 周囲温度	-20°C ... +80°C		-20°C ... +80°C		-20°C ... +80°C	
ピンサイン型式コード	PS	T1	PS	T1	T1	
出力信号 8252.xx.xxxx.xx.PS/T1						
	赤 白 緑 黒	赤 白 - 黒	ブラウン 青 黄/緑 黒	ブラウン 青 - 黒	A C - B	

¹⁾ 規定通りにケーブルソケットが取り付けられている場合のみ

²⁾ プラグ/ケーブルからエア抜き

³⁾ IP68, 20 bar, 30 min.

⁴⁾ IP68, 100 mbar, 4h

4...20mA: min./max resistor vs. supply voltage @ Pmax = 100%

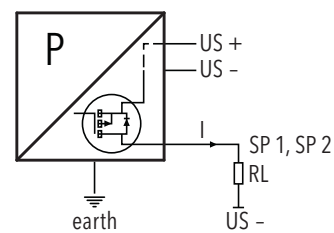
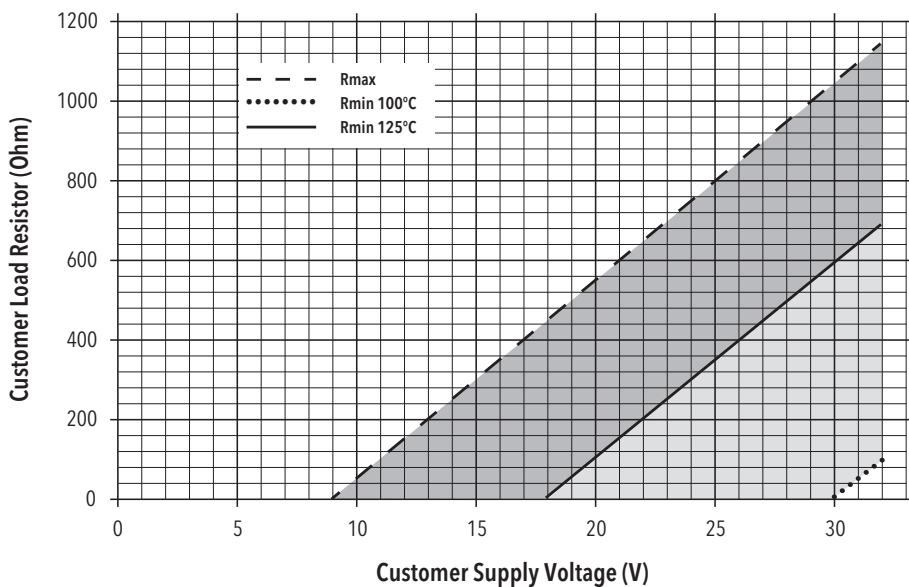

スイッチング出力
への負荷接続部

切換出力 機能

ヒステリシス

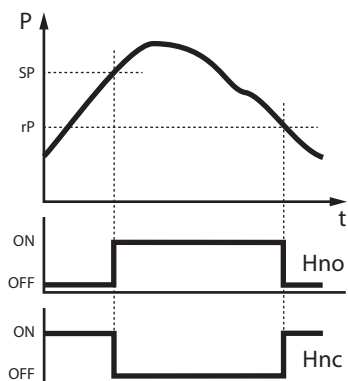

ウィンドウ

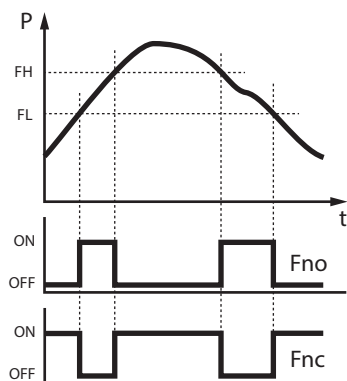

遅延

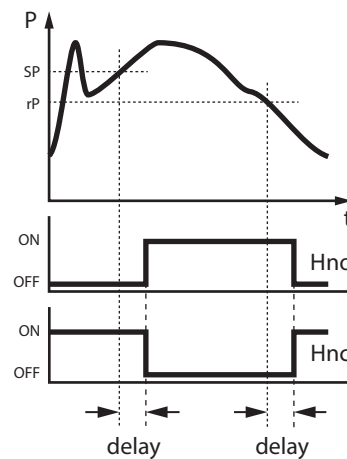

スイスが誇る高品質

世界中で信頼されるグローバルなネットワーク

トラファグ社は、圧力、温度、気体密度を監視するための堅牢で信頼性の高い計測機器を開発、製造、販売しています。圧力・温度計測機器の幅広い製品ラインアップは、精度を求められる試験設備での使用から過酷な環境下でのアプリケーションまで対応しています。スイスとドイツの研究開発部門が、センサーからアプリケーションに特化したマイクロチップまで、重要なコンポーネントをすべて開発し、スイス、

ドイツ、チェコ共和国、インドの生産施設で製造しています。ISO 9001およびISO 14001に準拠した厳格な品質管理により、トラファグ製品は要求される品質および持続可能性の基準を満たしています。

トラファグはスイスに本社を置き、1942年に設立され、世界40カ国以上に広範な販売・サービスネットワークを有しています。

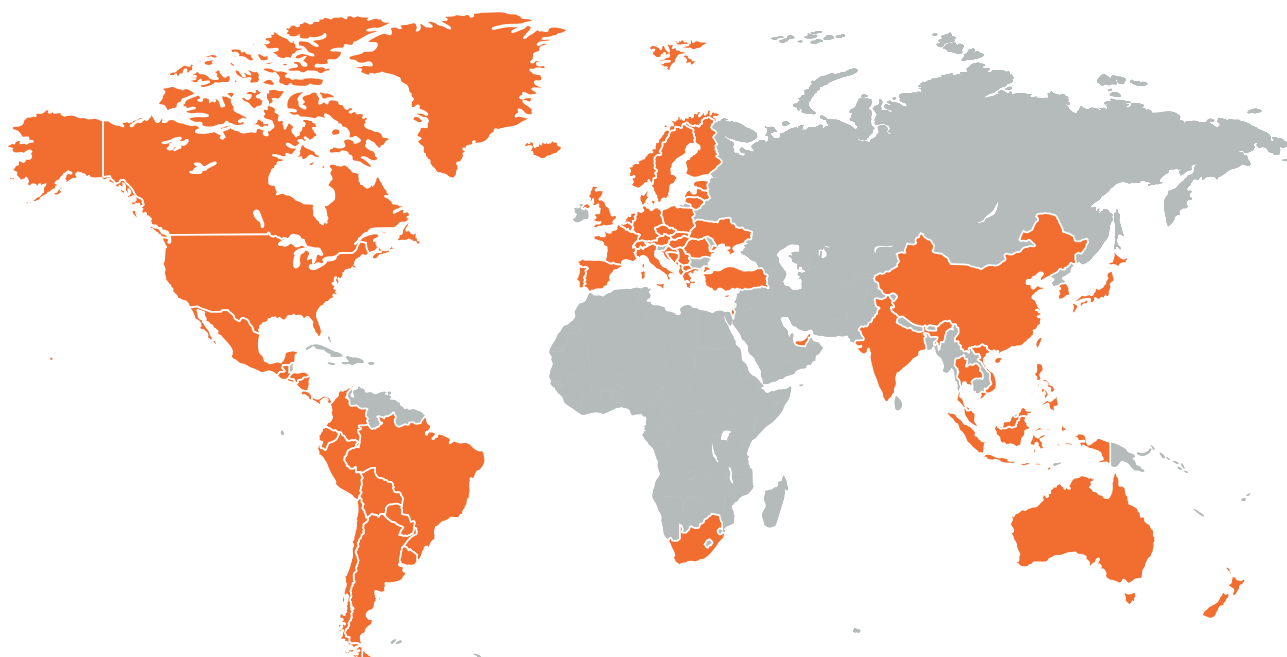

本社 スイス

Trafag AG
Industriestrasse 11
8608 Bubikon (Switzerland)
+41 44 922 32 32
trafag@trafag.com
www.trafag.com

各拠点の連絡先は www.trafag.com/trafag-worldwide をご参照ください。



圧カトランスミッタ



電子圧力スイッチ



機械圧力スイッチ



圧力計



サーモスタット



概要温度トランスミッタ



ガス密度